

Comprobar que el casquillo HTS que ha sido empleado en la instalación está debidamente instalado (Atornillado/ soldado) y que este no tiene daños mecánicos o de corrosión.

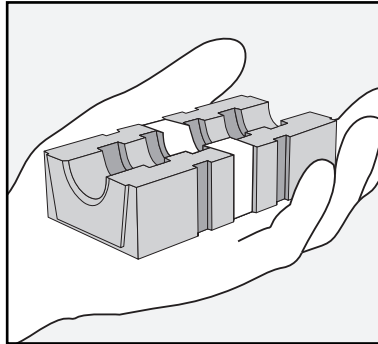

Medir el diámetro exterior del cable y asegurarse que el diámetro del cable /tubería entra dentro del rango marcado en la parte frontal del taco.

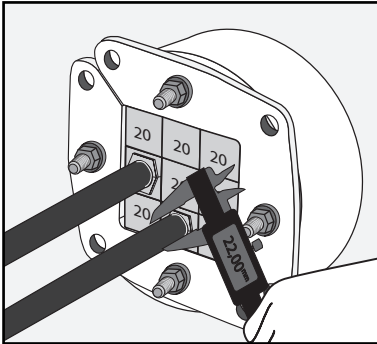
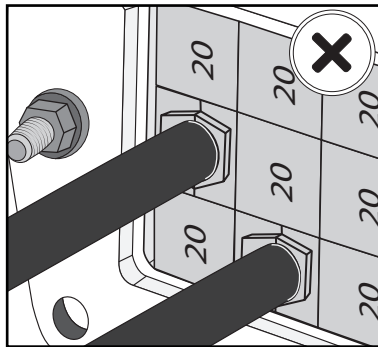
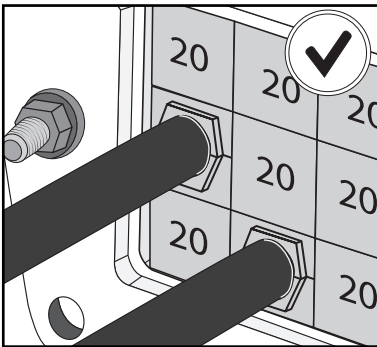

Comprobar la correcta orientación de los tacos.

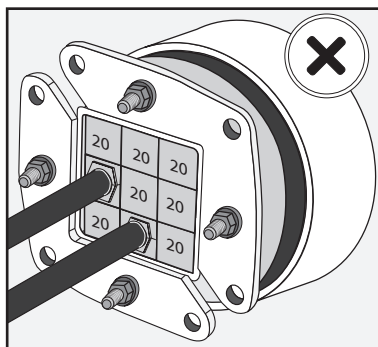
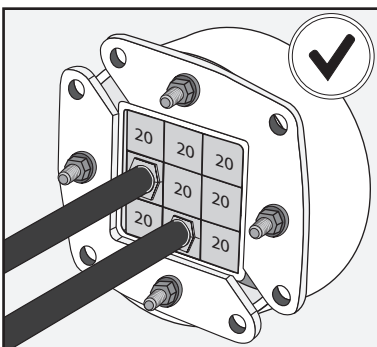

Comprobar que el HRT/HRTO está completamente insertado en el casquillo/abertura.

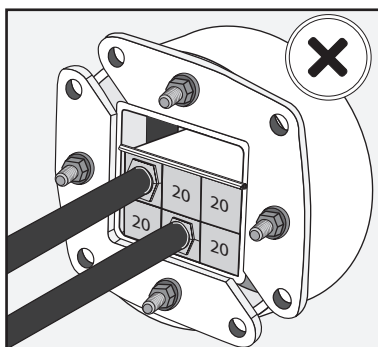
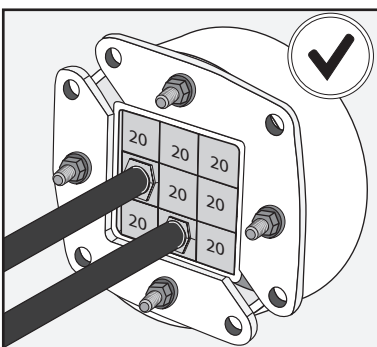

Comprobar que no se han usado placas de separación en la instalación.

Comprobar que el lubricante HTS ha sido usado durante la instalación.

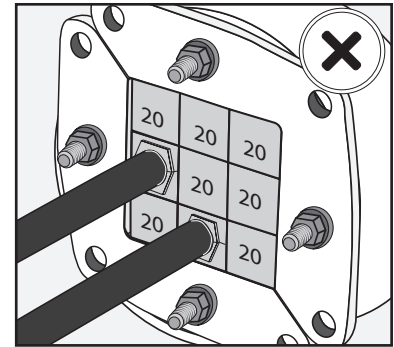
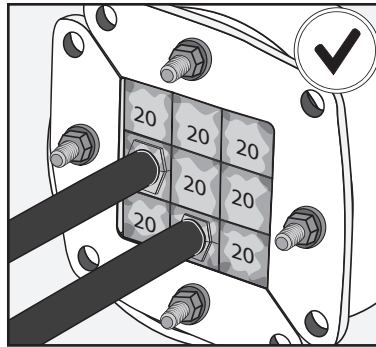

Comprobar que las placas frontales han sido cerradas.

Compruebe que las marcas sean visibles en todos los cables para garantizar que los tacos y las cintas de cobre estén alineados.

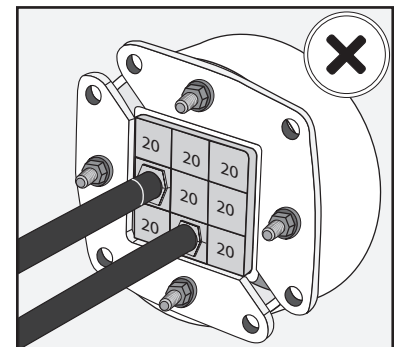
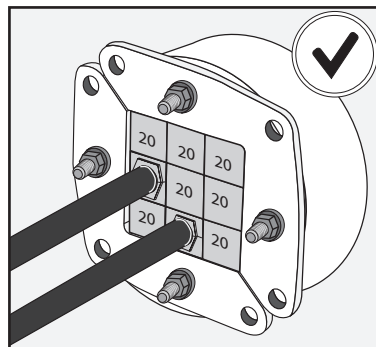

Comprobar que hay suficientes tacos instalados dentro del marco para cubrir el área de sellado definido por el tamaño del marco.

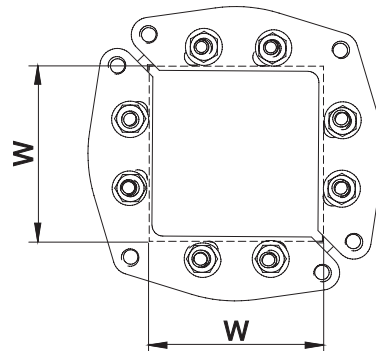

TIPO	ÁREA DE SELLADO (mm)
HRTO-30	15x15
HRTO-40	20x20
HRTO-50	30x30
HRTO-70	40x40
HRTO-100	60x60
HRTO-125	80x80
HRTO-150	90x90
HRTO-200	120x120

Comprobar que se ha realizado un correcto apriete de los tornillos (aproximadamente 10-12 mm de rosca en cada tornillo debe sobresalir de la tuerca).

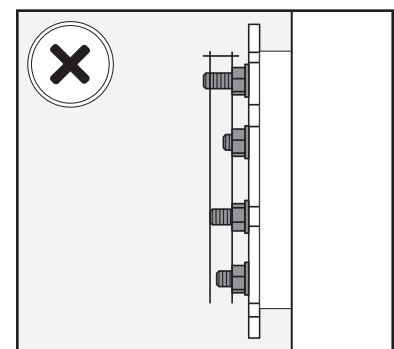
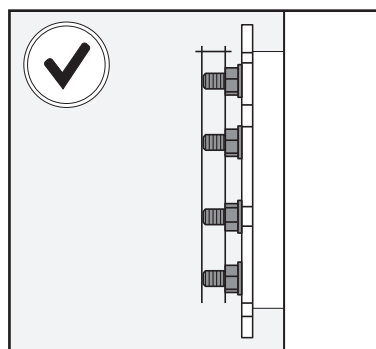

Notas

Deje el sistema al menos 24h antes de aplicar presión. Compruebe que haya suficientes tacos instalados en el marco para cubrir el área de sellado definida para cada tamaño de marco.